

# OPENDOTS ONE

## 用户指南

SHOKZ E310

# App



iOS版本下载



安卓版本下载

\*注:安卓用户, 请使用手机浏览器扫码下载

## 下载Shokz App

Shokz App支持开启杜比音效、自定义音效模式、双设备连接、电量显示、查找耳机、自定义手势操控、智能佩戴检测开关、左右耳自动检测开关、提示音大小调节、固件升级等多种功能!你的音乐你来定义, 即刻下载, 您可轻松享受更便捷的使用体验。

# 目录

<b>装箱清单</b>	03
<b>佩戴使用</b>	05
耳机图示	06
充电盒图示	07
配对	08
佩戴	10
<b>手势操控</b>	13
音乐控制	15
通话控制	16
<b>充电</b>	17
开关机及待机	18
为耳机充电	20
为充电盒充电	21

<b>充电盒指示灯</b>	22
<b>拓展功能</b>	25
杜比音效	26
EQ调节	27
双设备连接	28
左右耳自动检测开关	30
智能佩戴检测开关	31
调节提示音音量大小	32
自动回连	33
查找耳机	34
重置耳机	35
<b>维护保养</b>	36
清洁	37
防护等级	38
存储与维护	39
<b>售后服务</b>	40
序列号位置	41
联系我们	42

# 装箱清单

# 装箱清单

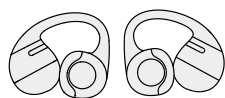

OpenDots ONE  
耳夹式耳机 \*2

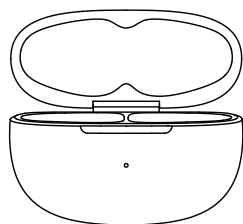

OpenDots ONE  
移动充电盒 \*1



USB-C  
充电线 \*1

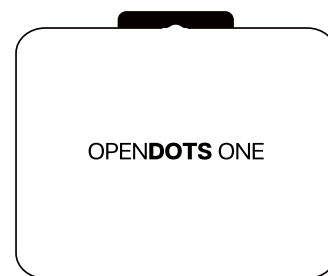

OpenDots ONE  
包装盒 \*1

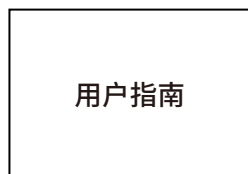

说明书&  
法律法规 \*1

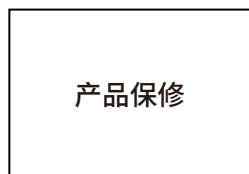

产品保修卡 \*1



APP卡片 \*1

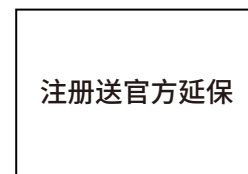

注册延保卡\*1

若存在上述图示内容缺失或者产品损坏的问题, 请勿使用。请联系产品售出的经销商或者联系我们。

(参见第42页:售后服务-联系我们)

# 佩戴使用

# 耳机图示

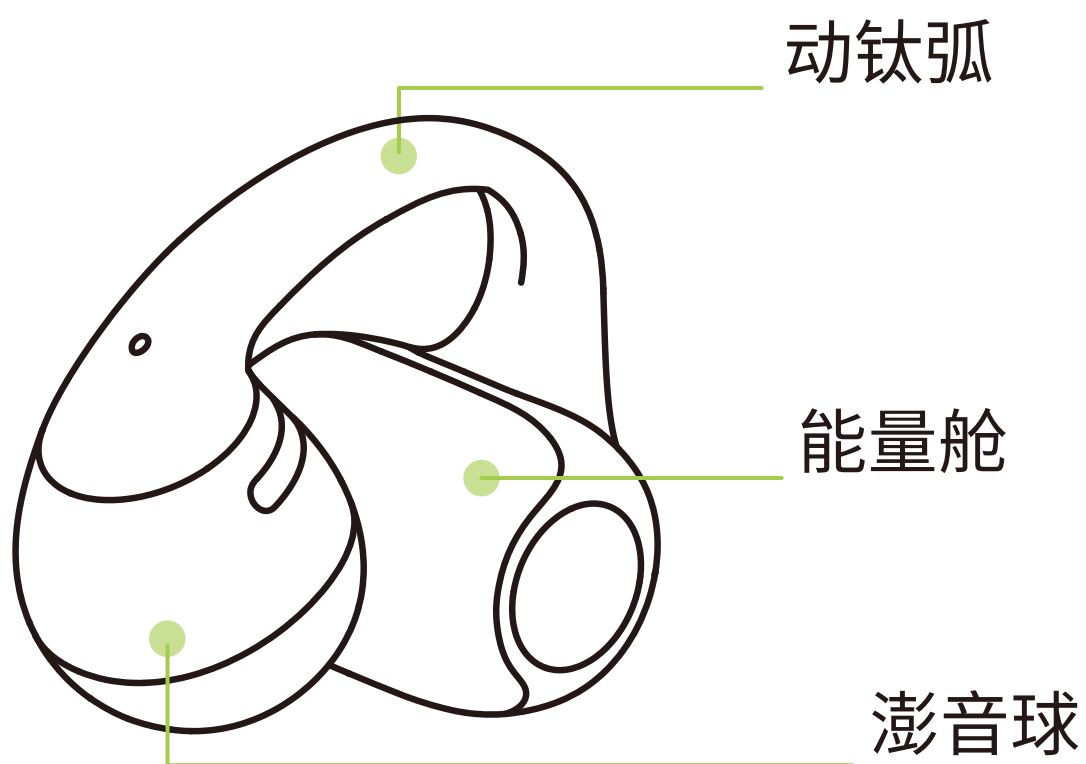

本耳机为开放式耳机, 无需塞入耳道。  
耳机不区分左右, 可根据佩戴情况自动识别。



# 充电盒图示

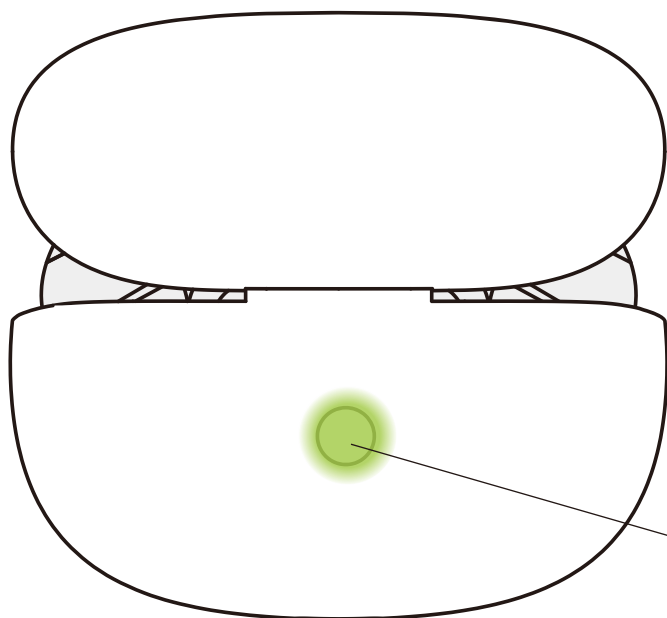

充电盒功能键

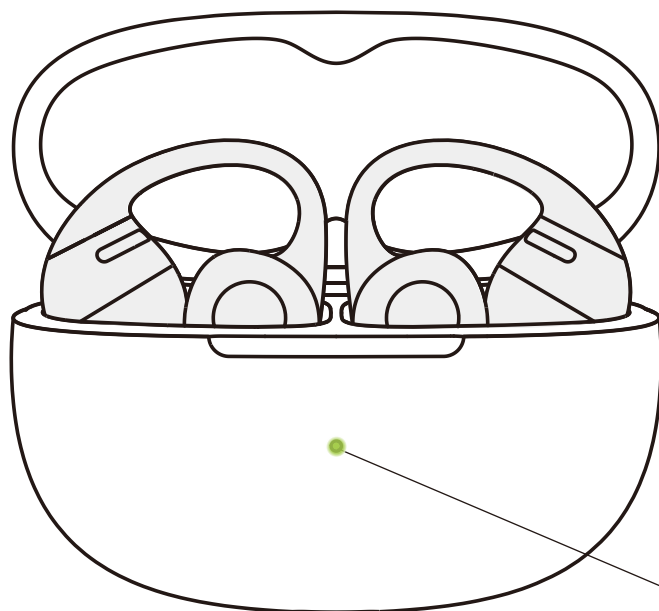

充电盒指示灯

# 配对

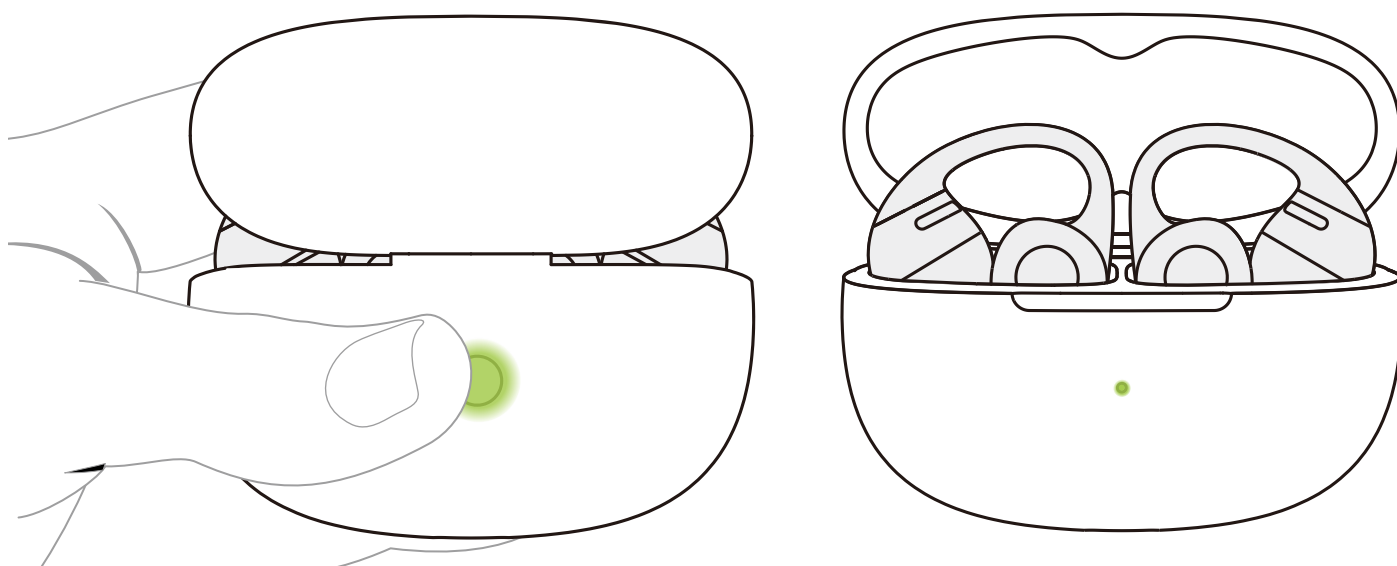

首次使用, 打开充电盒即刻进入蓝牙配对状态, 指示灯橙绿交替闪烁。若需重新配对, 步骤如下:

1. 请将左右两只耳机均放回充电盒内;
2. 盒盖打开时长按功能键3秒以上, 至指示灯橙绿交替闪烁, 这时, 耳机进入配对状态;

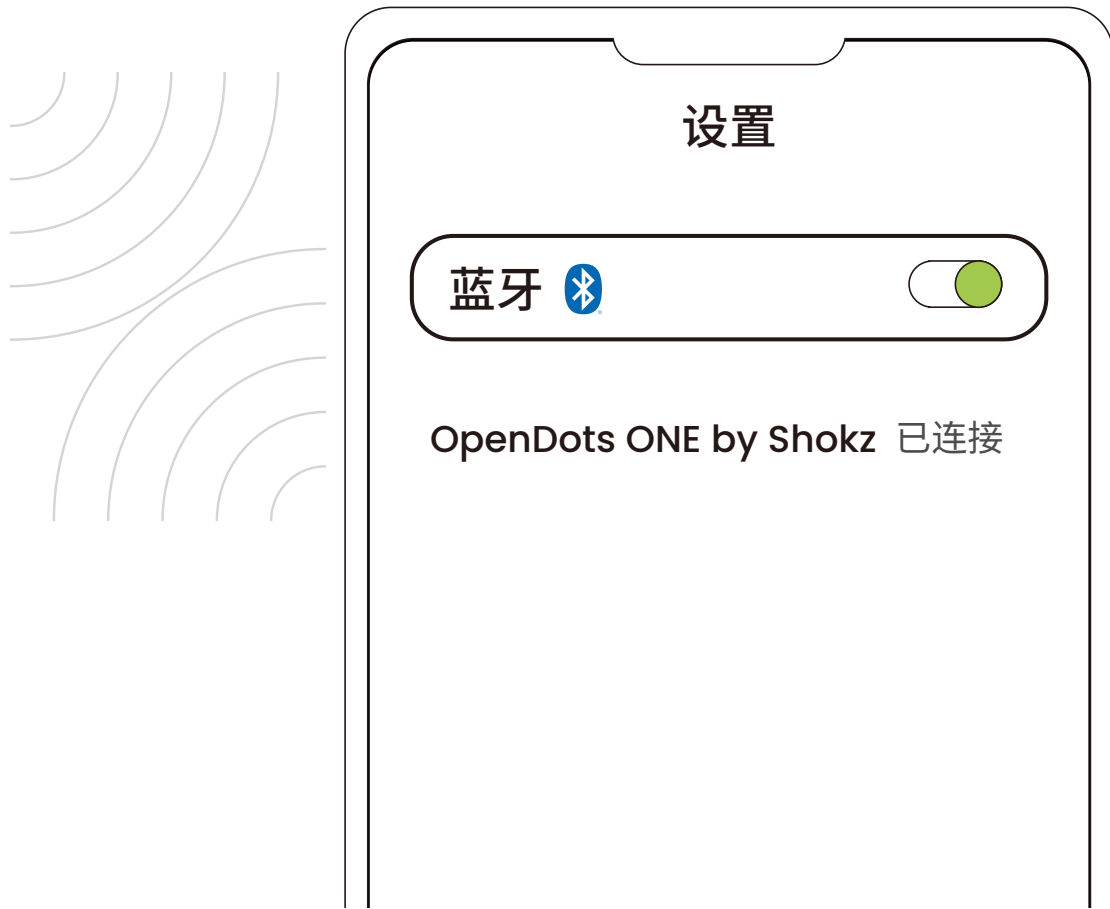

3. 打开设备的蓝牙设置功能, 选择“OpenDots ONE by Shokz”, 设备显示配对成功即完成配对。

\*耳机连接配对设备后, 将耳机放回充电盒并关闭盒盖, 耳机会自动关机, 并断开与设备的连接; 每次充电盒开盖时, 耳机会自动开机, 并回连配对设备。  
\*当耳机因为超过蓝牙连接距离而与设备断连, 3分钟内再次回到可连接范围内, 耳机将自动回连设备, 并发出提示音; 超出3分钟后, 回到可连接范围内, 可执行任意手势操控让耳机自动回连设备。

# 佩戴

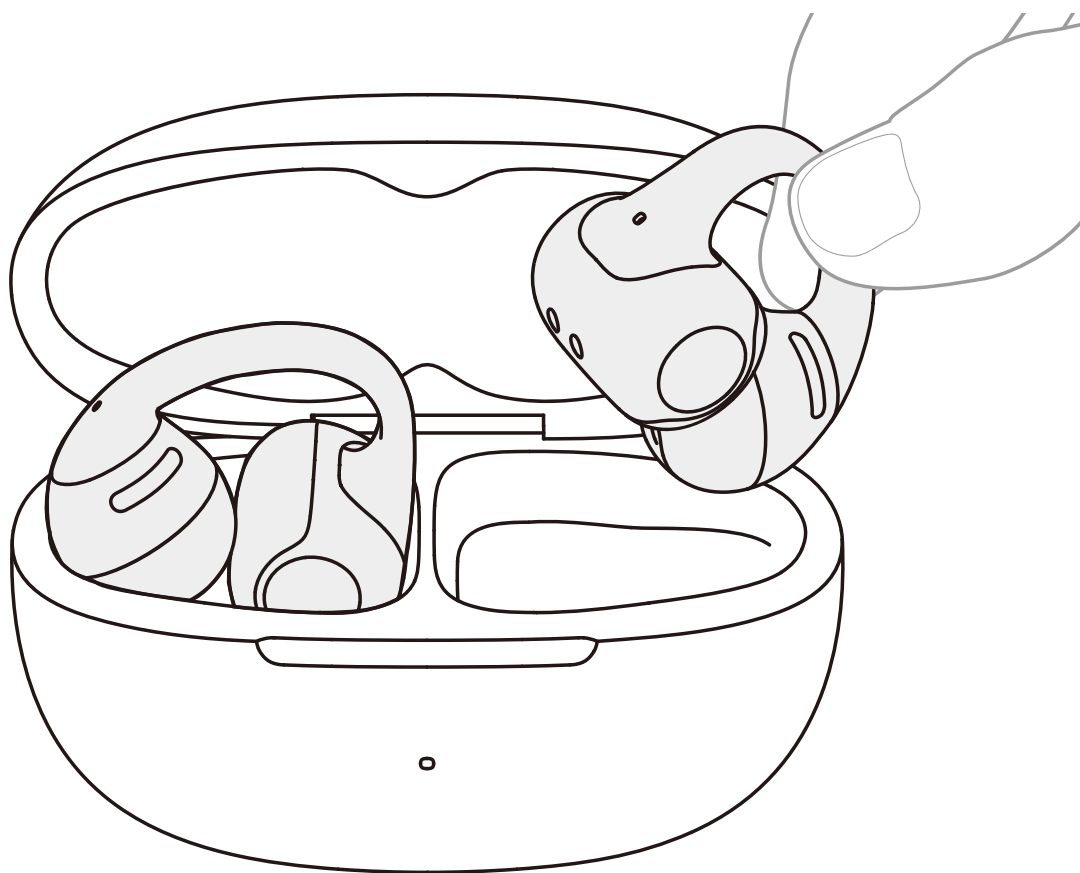

1. 单手拇指和食指捏住动钛弧, 向上提起。

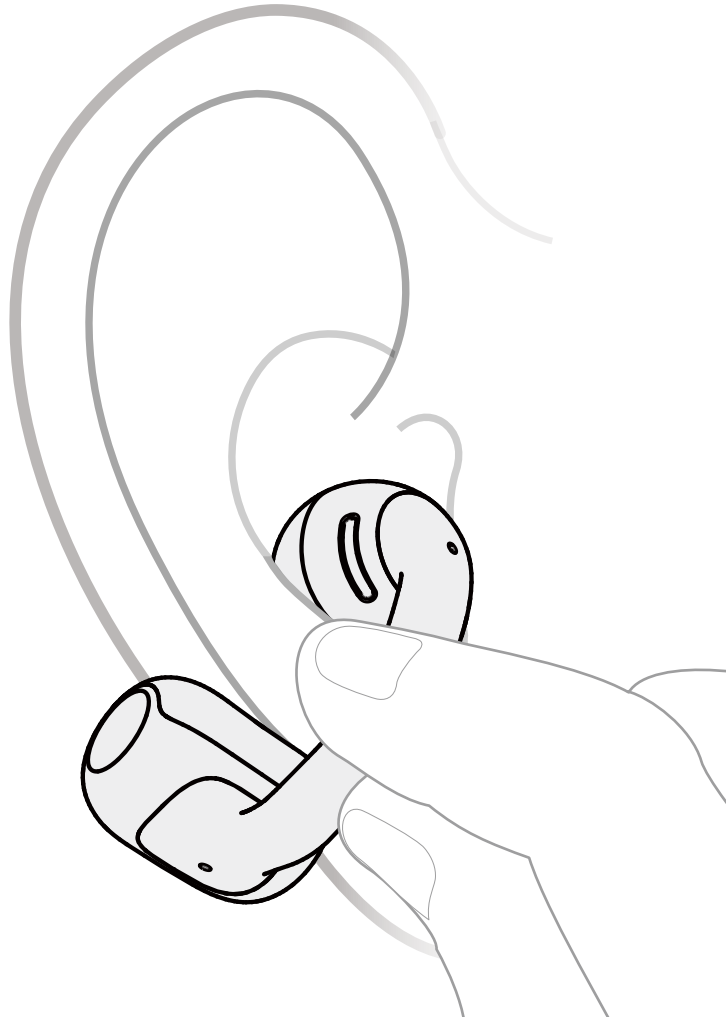

2. 单手将澎音球放入耳甲腔, 而后将能量舱置于耳轮背部下方。

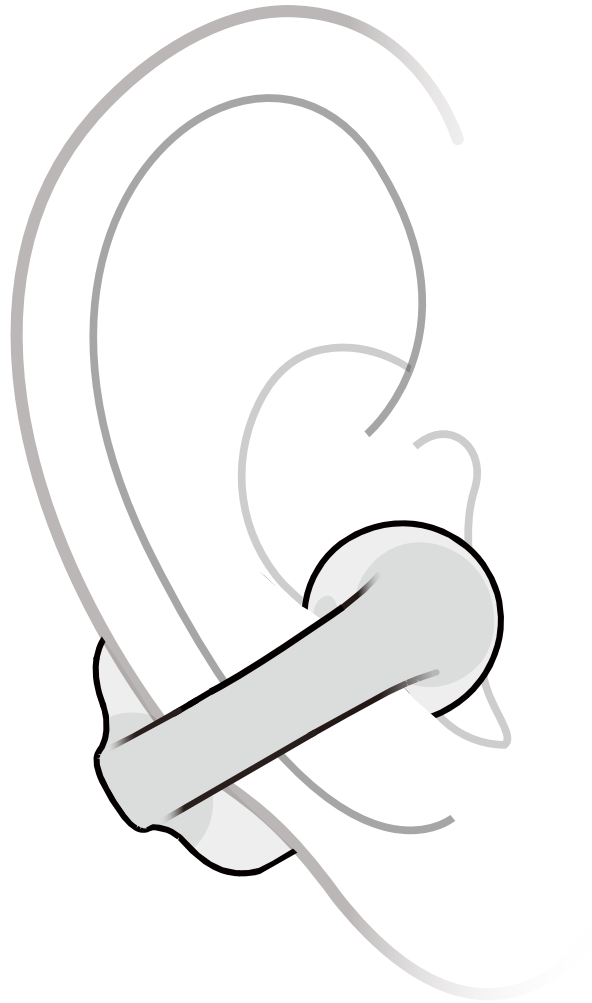

### 3. 调整耳机至佩戴舒适的位置。

\*注意:动钛弧与水平面的佩戴角度建议为 $0^{\circ}\sim 30^{\circ}$ ,可根据个人使用情况进行调整。

\*注意:佩戴时不要大幅度掰开耳机进行佩戴,尽量使用单手按照上述步骤进行佩戴;未佩戴时请不要过度弯折动钛弧。

# 手势操控

# 手势操控

## 单指敲击

单指敲击耳机能量舱或动钛弧相应位置

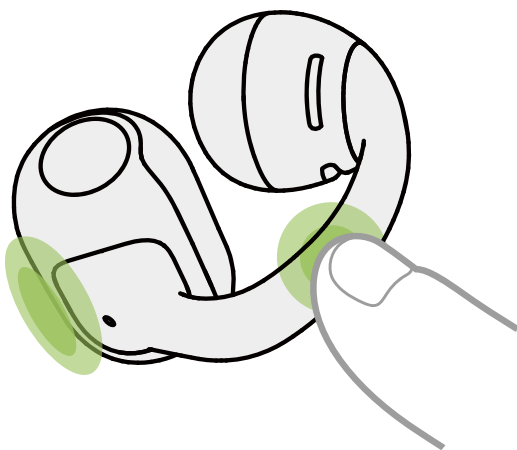

## 双指轻触

双指同时轻触能量舱上下两端

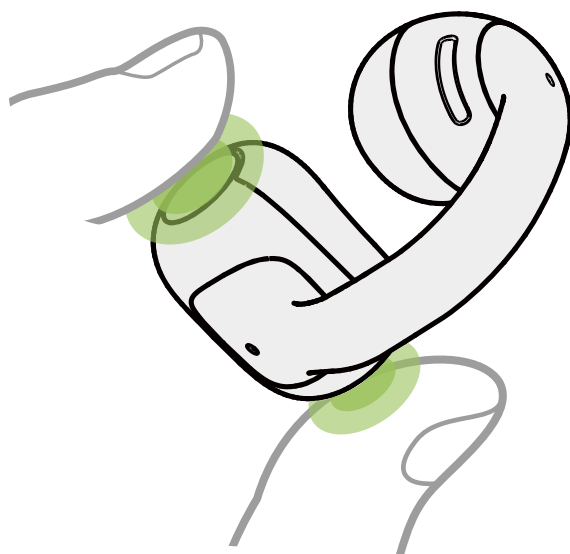



# 音乐控制

	功能	手势操控
	 播放/暂停	<ul style="list-style-type: none"> <li>· 单指敲击2下 </li> </ul> <hr style="border-top: 1px dashed #ccc;"/> <ul style="list-style-type: none"> <li>· 双指轻触2次 </li> </ul>
	<b>R</b>  音量+	<ul style="list-style-type: none"> <li>· 双指轻触右耳机持续2秒 </li> </ul> #连续加音量 音频播放时连续长按右耳机
	<b>L</b>  音量-	<ul style="list-style-type: none"> <li>· 双指轻触左耳机持续2秒 </li> </ul> #连续减音量 音频播放时连续长按左耳机

# 通话控制

	功能	手势操控
	 <p>接听/ 挂断电话</p>	<ul style="list-style-type: none"> <li>• 单指敲击2下 </li> </ul> <hr style="border-top: 1px dashed #ccc;"/> <ul style="list-style-type: none"> <li>• 双指轻触2次 </li> </ul>
	 <p>拒接电话</p>	<ul style="list-style-type: none"> <li>• 双指轻触持续2秒 </li> </ul>

# 充电

# 开关机及待机

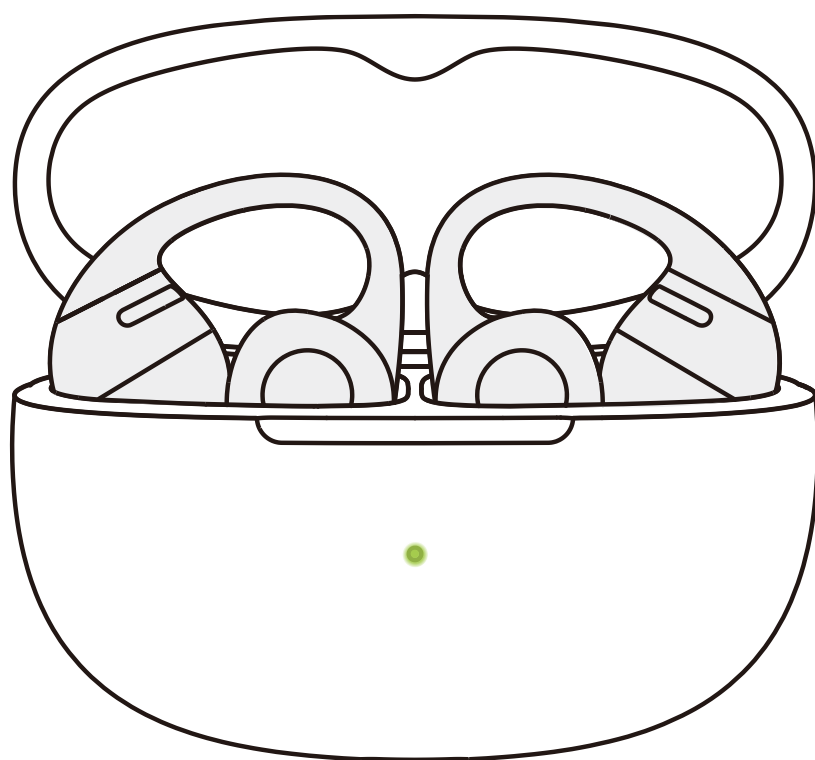

## 1. 开机

耳机在充电盒内,当充电盒打开时,耳机电源打开,充电盒指示灯亮起,耳机开机。

\*注意:从充电盒中取出耳机后,关闭充电盒有助于保存电池电量,并防止碎屑落入充电盒中。

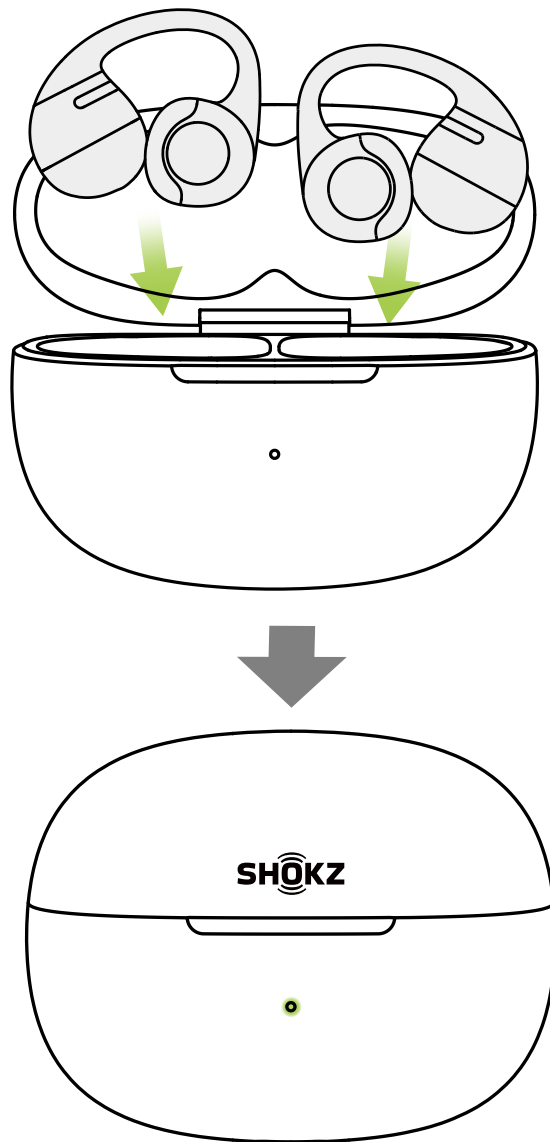

## 2. 关机

将两只耳机放入充电盒，关闭充电盒，耳机即为关机状态。

## 3. 待机

当耳机不在充电盒内，且3分钟未与设备连接，耳机会切换到待机状态。待机状态可节省耳机电池电量。

# 为耳机充电

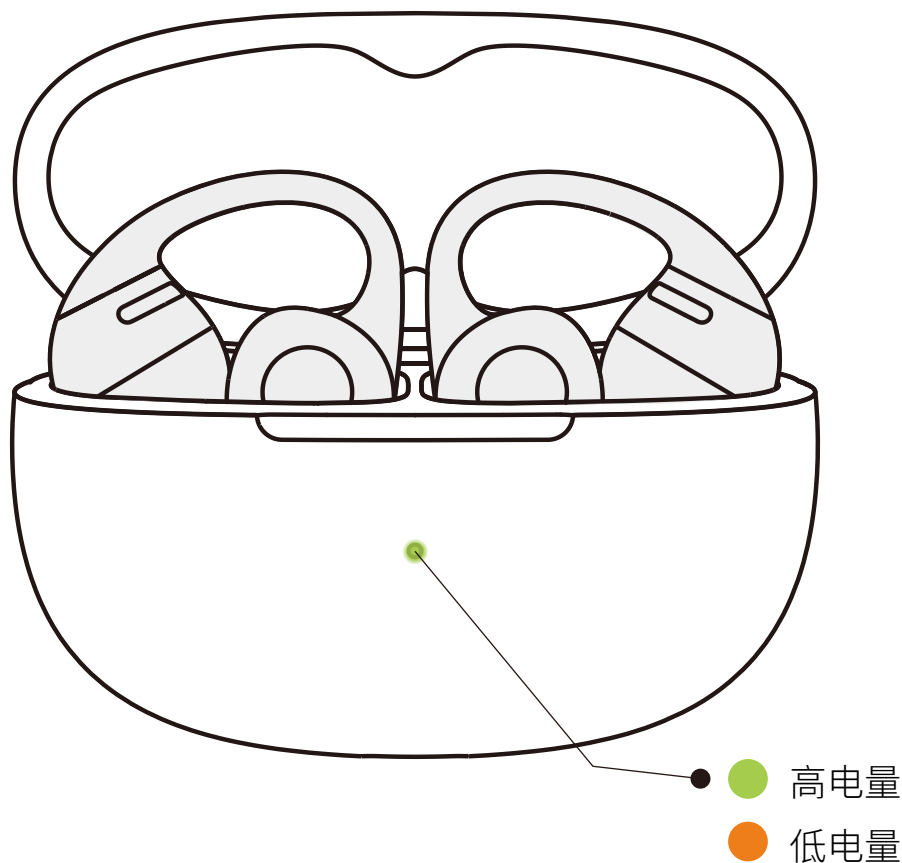

将耳机放入充电盒直到靠磁力吸附到位, 充电盒指示灯亮起, 关闭充电盒即可。

\*注意:

- 充电盒指示灯会显示盒内耳机的电量状态, 绿灯表示电量高于80%, 橙灯表示电量低于80%; 若盒内有两只耳机, 指示灯会显示电量较低的那只耳机的电量。
- 耳机放入盒内约60分钟则完全充满。为耳机充电需要充电盒存储电量充足。

# 为充电盒充电

## ● 橙灯常亮

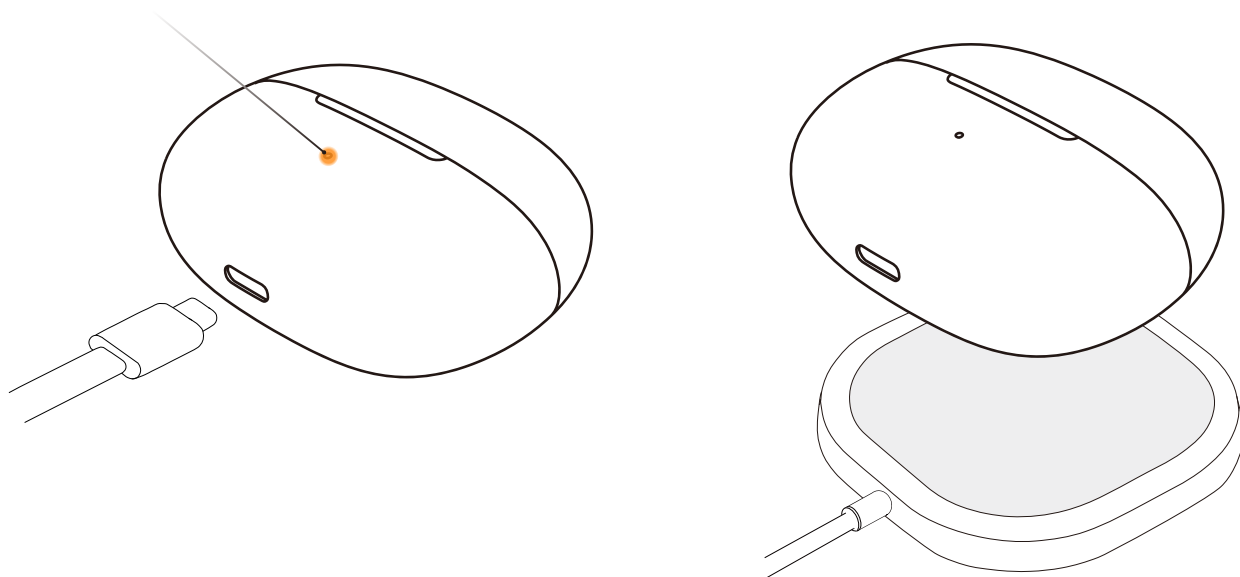

将所提供的USB-C转USB-C充电线缆插入充电盒以及USB-C电源或经认证的壁式充电器。也可以将充电盒放置在经过Qi认证的无线充电器上进行充电。无线充电时，充电盒指示灯朝上摆放。充电过程中橙灯常亮，表明充电盒正在充电。当指示灯变为绿灯常亮，则说明充电盒充电完成。

### \*注意：

- 有线充电方式下，充电盒充满电大约需要2小时。充电盒使用标准5V±5%USB电压。不建议使用电压较高的电源为耳机充电。使用第三方充电线为充电盒充电可能需要更长时间。充电前请确保充电口干燥，无汗水等液体残留。如果充电口有液体残留，请用柔软的干布擦干净。
- 无线充电方式下，充电盒充满电大约需要4小时。充电盒如有使用硅胶保护套，无线充电的时间可能需要更长。充电前请确保充电盒位于无线充电器的正中心区域，如果充电盒远离充电器中心区域可能导致充电失败。

# 充电盒指示灯



# 充电盒指示灯

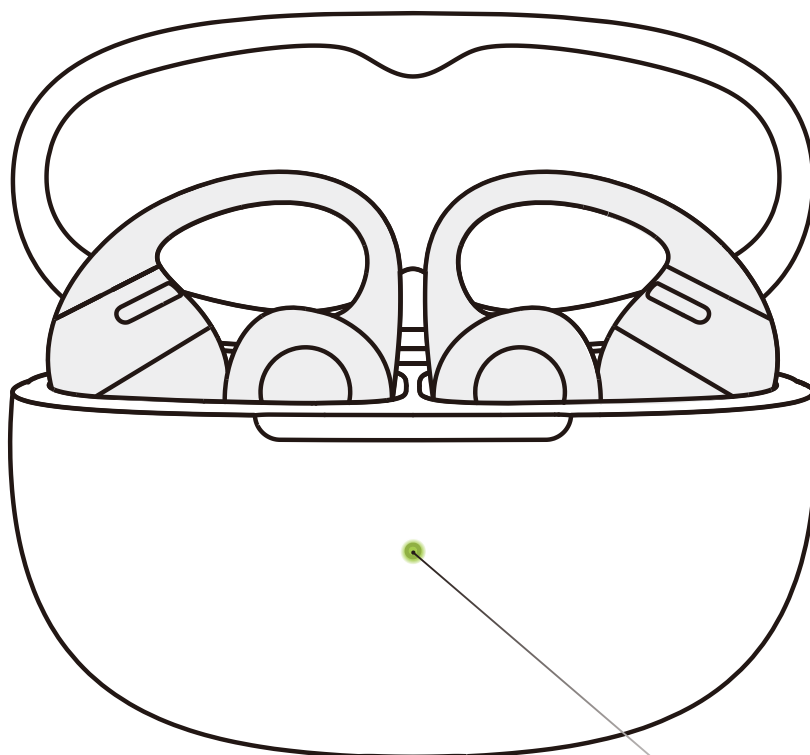

充电盒指示灯

## 1. 耳机在充电盒内, 指示灯显示盒内耳机的电量状态

耳机电量高于80%	打开充电盒, 绿灯亮5秒后熄灭
耳机电量低于80%	打开充电盒, 橙灯亮5秒后熄灭

\*注意:

若盒内有两只耳机, 指示灯显示电量较低的那只耳机的电量。

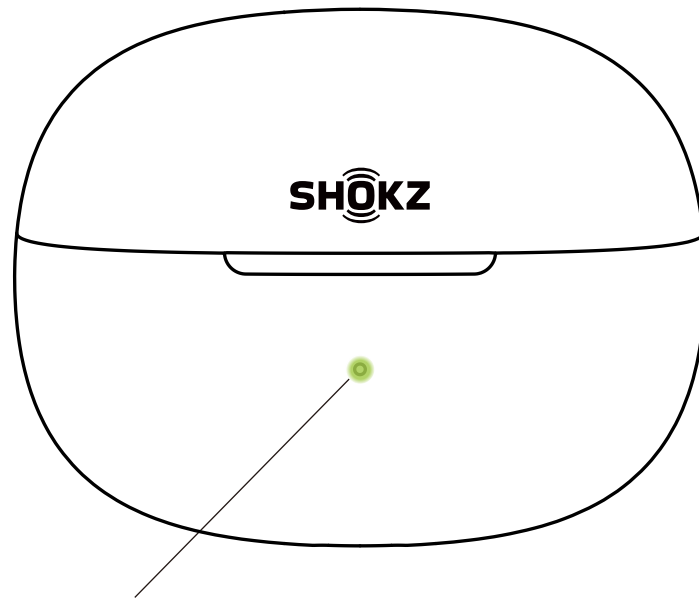

充电盒指示灯

## 2. 两只耳机均在充电盒外, 未连接外接电源, 指示灯显示充电盒的电量状态

充电盒电量高于40%	开关充电盒或者单击充电盒功能键时, 绿灯亮5秒后熄灭
充电盒电量低于40%	开关充电盒或者单击充充电盒功能键时, 橙灯亮5秒后熄灭

## 3. 已连接外接电源

充电中	橙灯常亮
充电完成	绿灯常亮

## 4. 其他

配对中	橙绿灯交替闪烁
恢复出厂设置	橙灯闪烁5秒后熄灭

# 拓展功能

# 杜比音效

1. 杜比音效能够有效提升音质, 让你感受到水晶般清晰的声音、丰富的细节以及真实的环绕音效, 带来震撼的音乐与娱乐体验。杜比音效的开启与关闭, 可在 Shokz App 中进行操作。
2. 操作前, 请先确保您的耳机与手机已成功连接, 然后打开 Shokz App。
3. 在Dolby Audio开关开启/关闭杜比音效。

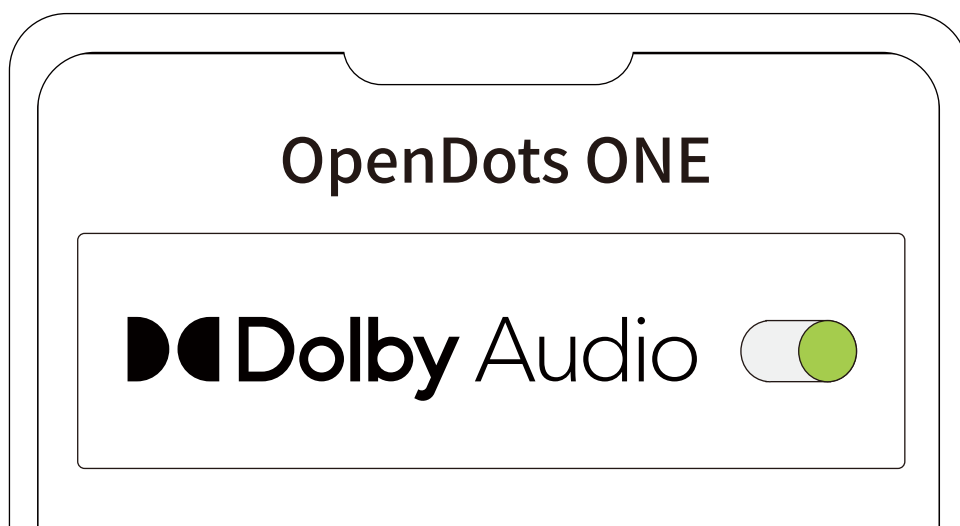

# EQ调节

1. 您可在Shokz App选择不同的音效或自定义音效。
2. Shokz App内搭载4种预设音效模式:标准模式、人声模式、低频增强和隐私保护,每种模式的具体效果,可在App内查询。
3. 操作前,请先确保您的耳机与手机已成功连接,然后打开 Shokz App。
4. 在音效模式选项中选择不同预设音效进行调节;若想打造独特听感,点击“自定义”,即可自由定制音效。



# 双设备连接

1. 首先将耳机与手机连接, 在Shokz App中选择“双设备连接”。
2. 在弹出页面上, 确认打开双设备连接功能。



3. 选择“连接第二台设备”，然后按照说明与第二个设备建立连接。



4. 您的耳机现在已连接到两台设备,您可以通过Shokz App方便地管理它们的蓝牙连接。

# 左右耳自动检测开关

1. 耳机无需区分左右佩戴。耳机被戴上后,能自动识别佩戴情况,实现左右声道的自适应。该左右耳自动检测功能的开启与关闭,可在Shokz App中进行操作。
2. 操作前,请先确保您的耳机与手机已成功连接,然后打开Shokz App。
3. 进入App后,点击右上角的设置图标(⚙️),依次选择“设置”>“左右耳自动检测”,即可在此处进行开关切换操作。





# 智能佩戴检测开关

1. 耳机能自动识别佩戴情况并根据佩戴情况播放和暂停音频。该智能佩戴检测功能的开启与关闭,可在Shokz App中进行操作。
2. 操作前,请先确保您的耳机与手机已成功连接,然后打开Shokz App。
3. 进入App后,点击右上角的设置图标(⚙️),依次选择“设置”>“智能佩戴检测”,即可在此处进行开关切换操作。



# 调节提示音音量大小

1. 提示音音量大小可在Shokz App中进行调节。
2. 操作前, 请先确保您的耳机与手机已成功连接, 然后打开Shokz App。
3. 进入App后, 点击右上角的设置图标(⚙️), 依次选择“设置”>“提示音设置”, 即可在此处进行提示音音量低/中/高调节。



# 自动回连

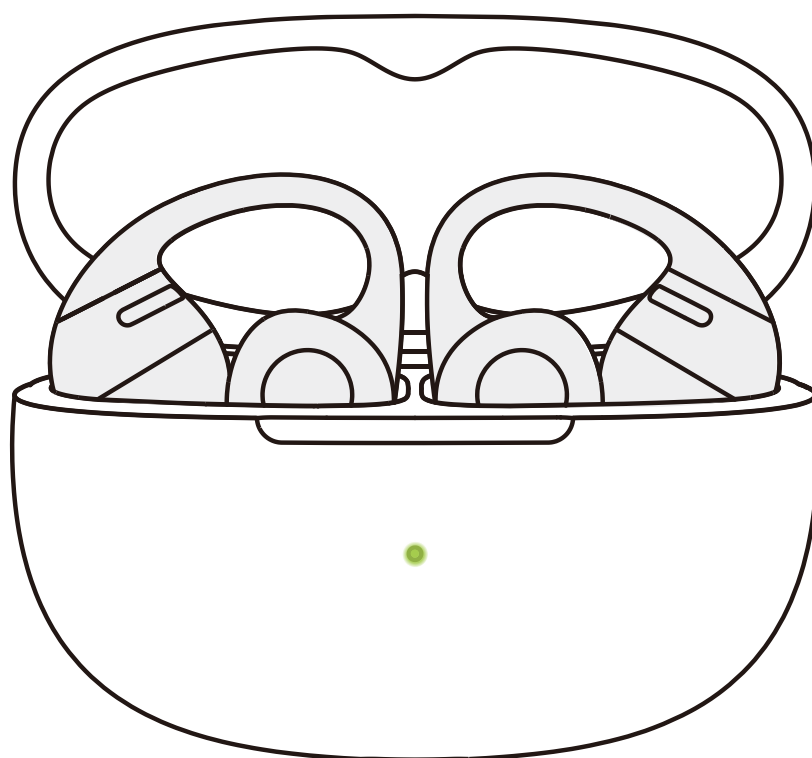

1. 耳机开机后将自动尝试连接最近连接过的设备, 连接成功时耳机将有一声提示音。

2. 耳机与设备因超距而断开连接后, 如果3分钟内回到可连接范围, 耳机将自动连接上一个配对设备, 连接成功时耳机将有一声提示音。

\*这些设备必须在连接范围内(10m)并已通电。请确保您的移动设备已启用蓝牙功能。

# 查找耳机

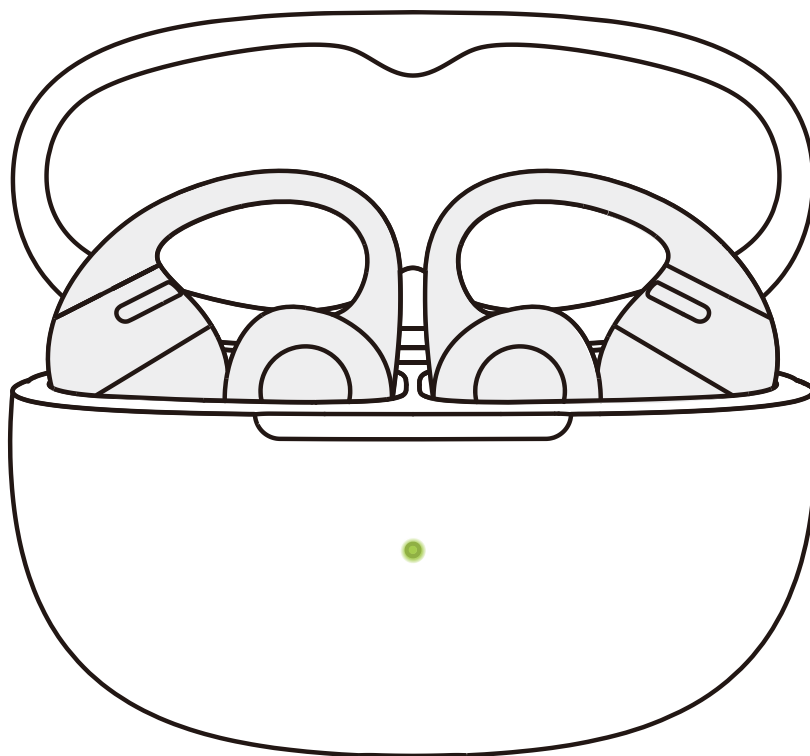

1. 操作前, 请先确保您的耳机与手机已成功连接, 然后打开 Shokz App。
  2. 进入 App 后, 点击右上角的设置图标 (⚙️), 依次选择“设置”>“查找耳机”。
  3. 在弹出页面上, 选择需要查找的耳机。
  4. 选择“左耳响铃”/“右耳响铃”, 耳机将发出连续的响铃声。
- \*注意: 请勿在佩戴时使用响铃功能。

# 重置耳机

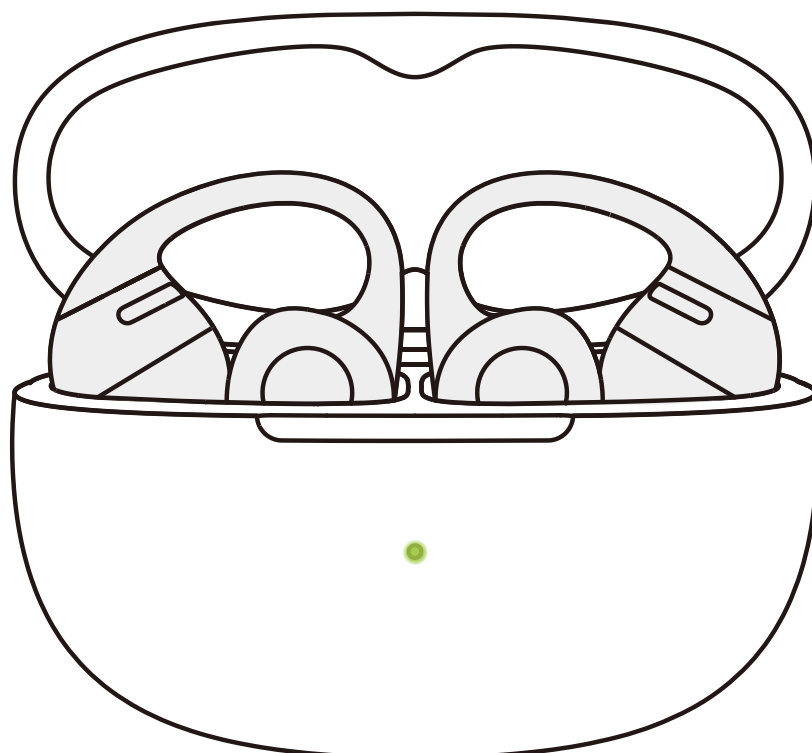

重置耳机将清除已配对设备列表并重置所有设置。

1. 将两只耳机全部放入充电盒中。
2. 长按充电盒功能键15秒后, 橙色灯闪烁5秒后熄灭, 表明重置完成, 此时指示灯橙绿交替闪烁, 可直接进行配对使用。

# 维护保养

# 清洁

## 1. 清洁耳机:

建议使用柔软洁净的干布擦干净耳机。清洁耳机网孔时,使用干净、干燥的棉签将耳机网孔的脏污及耳垢轻轻刷出,再用软布擦拭干净。

\*注意:

- 在清洁维护之前,请停止使用耳机,并断开与其他设备的所有连接。
- 本产品不支持用水冲洗,请勿直接用水冲耳机或使用超声波清洗。
- 请勿让液体进入耳机的任何开口处。
- 为避免耳机损坏、变形和变色,请勿使用研磨性清洁剂或喷雾剂、高浓度清洁剂、化学清洁液、酒精或丙酮溶剂清洁耳机。请勿使用任何尖锐或有磨蚀性物品清洁耳机。

## 2. 清洁充电盒:

建议使用柔软洁净的干布擦干净充电盒。使用干净、干燥的软毛小刷子清除充电接口中的任何碎屑。使用干净、干燥的棉签轻轻擦拭充电盒的充电触点表面。

\*注意:

- 在清洁维护之前,请断开充电盒与充电线的连接。
- 请勿使用有磨蚀性物品清洁充电盒。

# 防护等级

在受控实验室条件下经测试,本产品耳机部分可防溅水,其效果在GB/T 4208-2017标准下达到IP54级别。



\*注意:

- IP54防尘抗水条件仅适用于耳机机身,不适用于充电盒部分。
- 防溅水功能并非永久有效,可能会随着日常使用的磨损而下降。
- 请勿将本产品浸入水中或长时间暴露在潮湿环境下,或在游泳、滑水、冲浪等水上运动中佩戴。
- 本产品及其配件如不慎沾水,请尽快擦拭后放置于通风阴凉处等待干燥。未完全干燥之前,请勿再次使用或充电。



# 存储与维护

- 本产品应当存放在阴凉干燥处。工作温度在0~40°C。
- 请让产品远离热源、可燃气体或其他清洁性/腐蚀性液体，避免长时间的阳光暴晒，避免在任何高温场所使用或放置。
- 如果本产品的任何部件受损、冒烟、发烫，或释放出烧焦的味道，请立即停止使用本产品。
- 本产品的耳机部分具有IP54等级的防尘防水溅，可用于非水上运动和锻炼，并不具有完全防水功能。请不要将耳机浸泡在水中。IP54等级不是一个永久性的防护等级，可能会因为正常的磨损而有所下降。
- 本产品的充电盒部分不具备防水功能。请不要将充电盒暴露在任何液体中。
- 请用柔软的干布清洁耳机。
- 长时间存放后，请在使用前再次充电。

# 售后服务

# 序列号位置

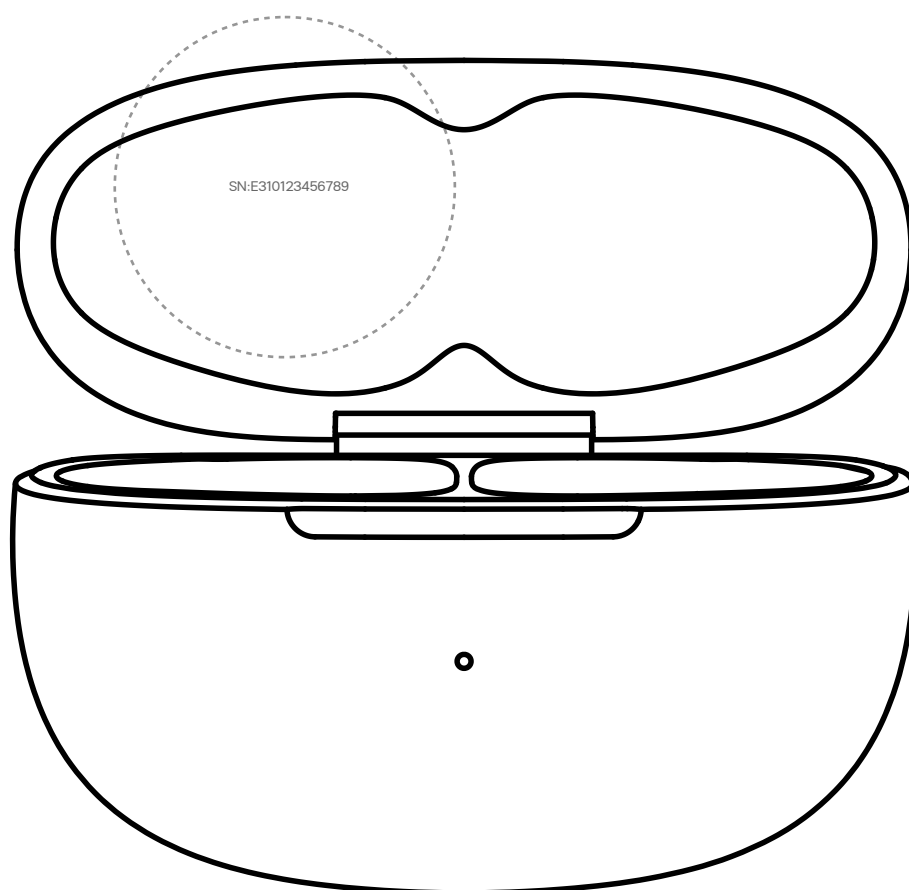

产品包装盒条码处和保修卡上均已标明产品序列号。  
充电盒的盖内侧也印有序列号。

# 联系我们

您所购买的耳机享有质保, 微信扫描下方二维码立即售后



如遇故障问题, 请拨打售后服务热线:  
400-0988-688 寻求更多支持!

**SHOKZ 韶音**